

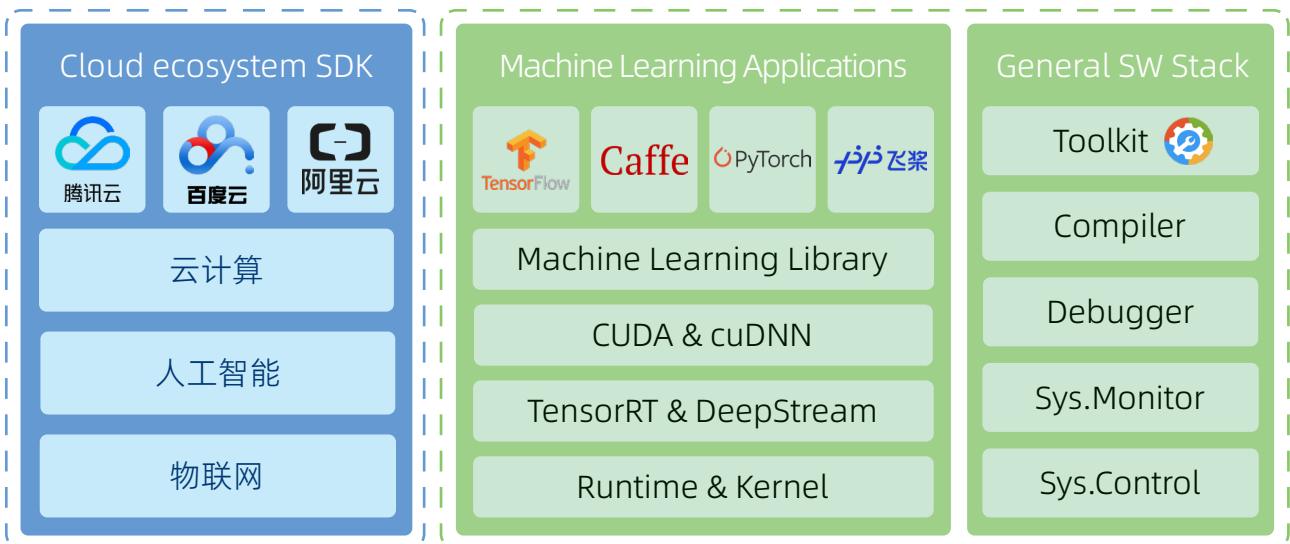

## 产品特点

- ◆ NVIDIA Pascal architecture with 256 NVIDIA® CUDA® cores
- ◆ 支持 Tensorflow、Caffe、Paddlepaddle 等多种 AI 框架
- ◆ 支持 TensorRT、DeepStream SDK 等多种 AI 工具
- ◆ 支持 5G、4G、Wi-Fi
- ◆ 无风扇嵌入式设计，DC 9-30V 宽压输入，完善的 I/O 接口，支持壁挂及导轨安装。

## 软件应用环境



|       |  |   |  |  |
|-------|--|---|--|--|
| AI 环境 | <ul style="list-style-type: none"><li>• Ubuntu18.04</li><li>• VisionWorks</li><li>• DeepStream</li></ul> | <ul style="list-style-type: none"><li>• CUDA Toolkit</li><li>• OpenCV</li><li>• Container Runtime</li></ul> | <ul style="list-style-type: none"><li>• cuDNN</li><li>• TensorRT</li></ul> | <ul style="list-style-type: none"><li>• Multimedia</li><li>• VPI on target</li></ul> |
|-------|--|---|--|--|



北京汉智兴科技有限公司

地址：北京市昌平区回龙观北京国际信息产业基地发展路 1 号 2 层

网址：www.nexgemo.com

电话：010-8072 2025

邮箱：sales@nexgemo.cn

整机尺寸图

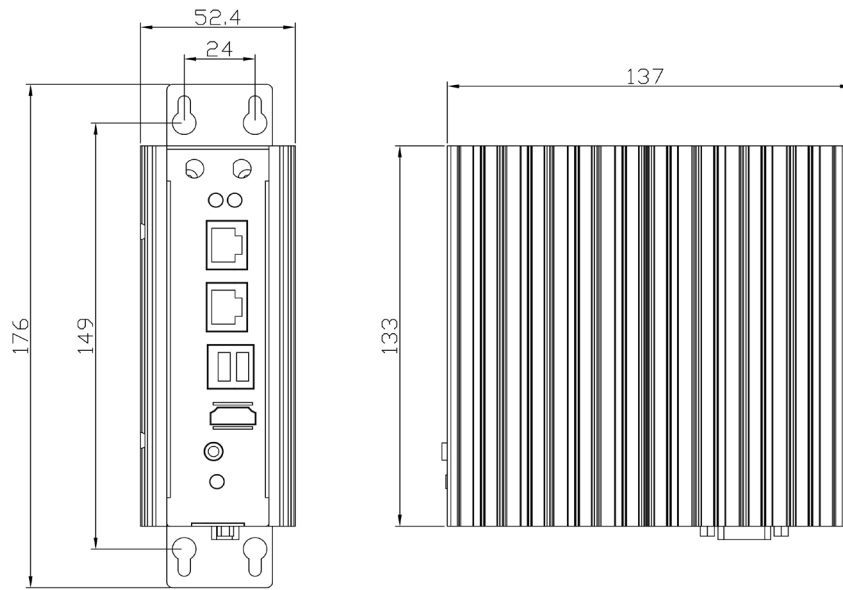

## 硬件规格

|              |  |
|--------------|--|
| 系统           |  |
| CPU          | Dual-core NVIDIA Denver 2 64-bit CPU and quad-core Arm® Cortex®-A57 MPCore processor complex |
| GPU          | NVIDIA Pascal architecture with 256 NVIDIA® CUDA® cores                                      |
| 内存           | 4GB 128-bit LPDDR4x  |
| 存储           | 16G eMMC   |
| I/O 接口       | 前端   |
|              | 2 × USB3.0   |
|              | 2 × RJ45 LAN   |
|              | 1 × HDMI   |
|              | 1 × PWR 指示灯  |
|              | 1 × SYS 指示灯  |
|              | 1 × Line Out   |
|              | 1 × 电源开关   |
|              | 2 × 天线预留   |
|              | 后端   |
|              | 1 × 电源接口   |
|              | 1 × GPIO (4DI&4DO)   |
|              | 2 × COM (非全信号、1*DB9 形式引出, COM1 RS-232/422/485; COM2 RS-232)                                  |
|              | 1 × OTG  |
| 1 × Recovery |  |
| 1 × 接地螺丝孔    |  |

|       |  |
|-------|--|
| 可扩展接口 | 1 × Micro SD   |
|       | 1 × M.2 M-Key 2280 (支持 PCIe x1 信号)                   |
|       | 1 × M.2 B-Key 3052 (支持 PCIe x1/USB3.0/USB2.0/SIM 信号) |
|       | 1 × miniPCIe 全尺寸插槽 (支持 PCIe x1/SATA/USB2.0 信号)       |
| 供电    |  |
| 电源输入  | DC 9-30V 宽压  |
| 结构    |  |
| 整机尺寸  | 52.4mm (W) x 137mm (D) x 176mm (H)                   |
| 安装方式  | 壁挂式、导轨式  |
| 环境    |  |
| 工作温度  | -10 ~ 55 °C with air flow                            |
| 存储温度  | -20 ~ 80 °C  |
| 工作湿度  | 40°C, 95% 相对湿度, 无凝结                                  |

## 订购信息

|     |                      |
|-----|----------------------|
| 型号  | 3501T                |
| 订购号 | 10JD3501T00XH        |
| 核心板 | NVIDIA Jetson TX2 NX |



北京汉智兴科技有限公司

地址: 北京市昌平区回龙观北京国际信息产业基地发展路 1 号 2 层

网址: [www.nexgemo.com](http://www.nexgemo.com)

电话: 010-8072 2025

邮箱: [sales@nexgemo.cn](mailto:sales@nexgemo.cn)