



POWERED BY

产品特点

- ◆ NVIDIA® Volta™ architecture with 384 NVIDIA CUDA® cores and 48 Tensor cores
- ◆ 支持 Tensorflow、Caffe、Paddlepaddle 等多种 AI 框架
- ◆ 支持 TensorRT、DeepStream SDK 等多种 AI 工具
- ◆ 支持 5G、4G、Wi-Fi，可选 POE 接口扩展
- ◆ 无风扇嵌入式设计，DC 9-30V 宽压输入，完善的 I/O 接口，支持壁挂及导轨安装。

软件应用环境

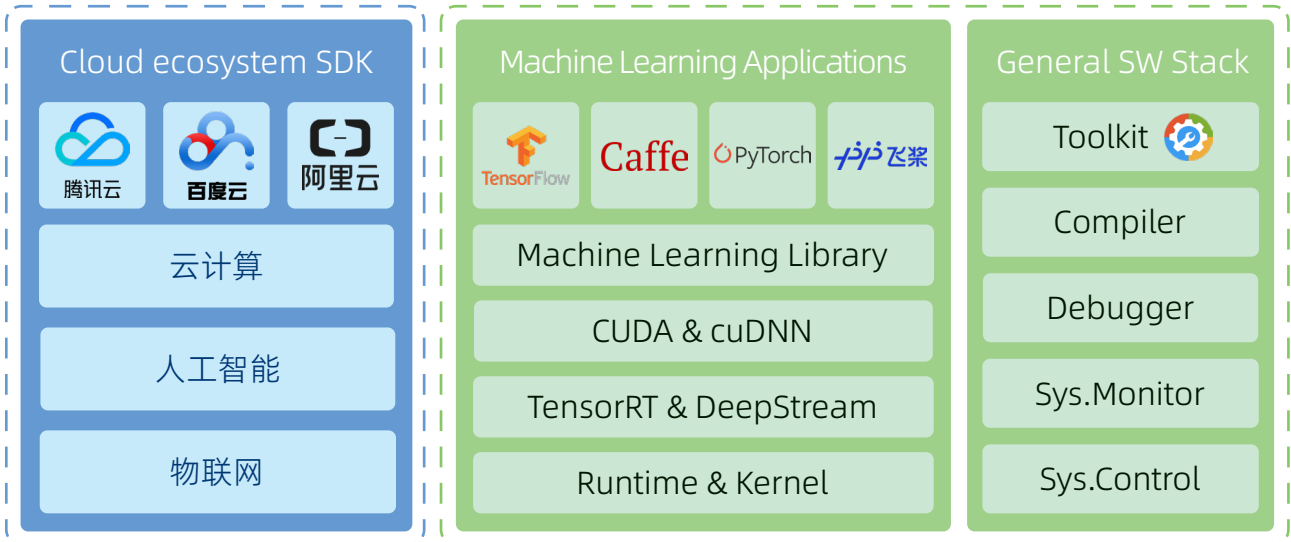

| | | | | |
|-------|--|---|--|--|
| AI 环境 | <ul style="list-style-type: none">• Ubuntu18.04• VisionWorks• DeepStream | <ul style="list-style-type: none">• CUDA Toolkit• OpenCV• Container Runtime | <ul style="list-style-type: none">• cuDNN• TensorRT | <ul style="list-style-type: none">• Multimedia• VPI on target |
|-------|--|---|--|--|



北京汉智兴科技有限公司

地址：北京市昌平区回龙观北京国际信息产业基地发展路 1 号 2 层

网址：www.nexgemo.com

电话：010-8072 2025

邮箱：sales@nexgemo.cn

整机尺寸图

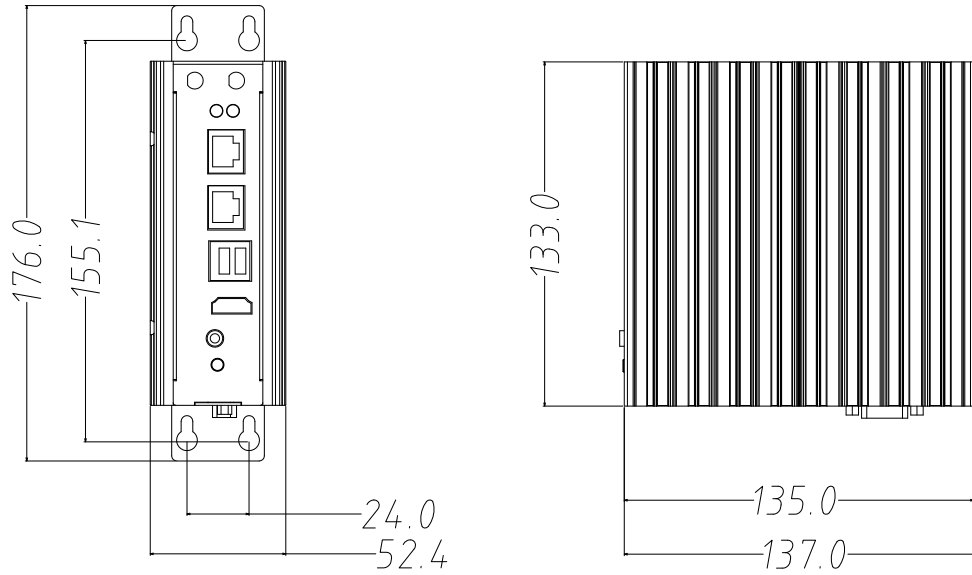

硬件规格

| | |
|---------------|---|
| 系统 | |
| CPU | 6-core NVIDIA Carmel ARM v8.2 64-bit |
| GPU | 384-core NVIDIA Volta GPU with 48 Tensor Cores |
| DL 加速器 | 2 × NVDLA Engines |
| Vision 加速器 | 7-Way VLIW Vision 处理器 |
| 内存 | 8GB 128-bit LPDDR4x |
| 存储 | 16G eMMC |
| I/O 接口 | 前端 |
| | 2 × USB3.0 |
| | 2 × RJ45 LAN |
| | 1 × HDMI |
| | 1 × PWR 指示灯 |
| | 1 × SYS 指示灯 |
| | 1 × Line Out |
| | 1 × 电源开关 |
| | 2 × 天线预留 |
| | 后端 |
| | 1 × 电源接口 |
| | 1 × GPIO (4DI&4DO) |
| | 2 × COM (非全信号、1*DB9 形式引出, COM1 RS-232/422/485; COM2 RS-232) |
| | 1 × OTG |
| | 1 × Recovery |
| | 1 × 接地螺丝孔 |

| | |
|-------------|--|
| 扩展接口 | 1 × Micro SD |
| | 1 × M.2 M-Key 2280 (支持 PCIe x1 信号) |
| | 1 × M.2 B-Key 3052 (支持 PCIe x1/USB3.0/USB2.0/SIM 信号) |
| | 1 × miniPCIe 全尺寸插槽 (支持 PCIe x1/SATA/USB2.0 信号) |
| 供电 | |
| 电源输入 | DC 9-30V 宽压 |
| 结构 | |
| 整机尺寸 | 52.4mm (W) × 137mm (D) × 176mm (H) |
| 安装方式 | 壁挂式、导轨式 |
| 环境 | |
| 工作温度 | -10 ~ 55 °C with air flow |
| 存储温度 | -20 ~ 80 °C |
| 工作湿度 | 40°C, 95% 相对湿度, 无凝结 |

订购信息

| | |
|-----|-------------------------|
| 型号 | Coeus-3601T |
| 订购号 | 10JD3601T00XH |
| 核心板 | NVIDIA Jetson Xavier NX |



北京汉智兴科技有限公司

地址：北京市昌平区回龙观北京国际信息产业基地发展路 1 号 2 层

网址：www.nexgemo.com

电话：010-8072 2025

邮箱：sales@nexgemo.cn